

Anleitung



zum Einbau des Garten-Regensammlers (GRS)

- *Mit oder ohne Filtereinsatz*
- *Zubehör*

Einsatzbereich und Funktionsweise

Der WISY-Garten-Regensammler (GRS) ist für den Einbau im senkrechten Fallrohr konstruiert. Dort sammelt er das vom Dach kommende Regenwasser und leitet es zur Regentonne. Gleichzeitig dient er als Sicherheitsüberlauf für Regentonnen.

Zum Abscheiden von Schmutz vor dem Zulauf der Regentonne kann der GRS mit einem Filtereinsatz mit 0,44 mm Maschenweite (siehe Zubehör) ausgerüstet werden.

WISY-Garten-Regensammler sind komplett aus Edelstahl gefertigt. Es gibt sie passend zu den Nennweiten handelsüblicher Regenfallrohre aus Metall oder Kunststoff:

- für Metall-Rohre: DN 76, DN 80, DN 87, DN 100,
- für Kunststoff-Rohre: DN 70 mit Außen-Ø 75 mm,
DN 100 mit Außen-Ø 110 mm

Was ist was?

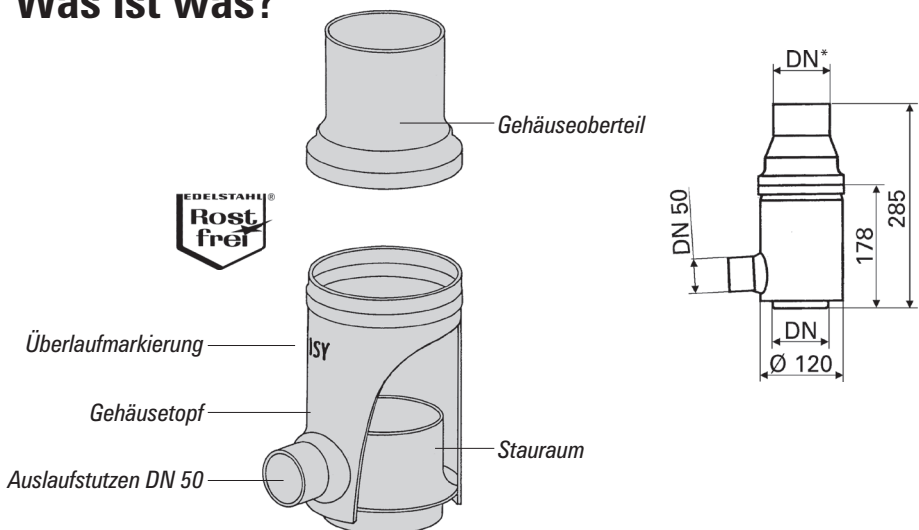

*) DN = Diameter Nominal, Kurzzeichen für die Nennweite = ca. Innendurchmesser eines Rohres (mm)

Der Einbau

- Überprüfen Sie den Abstand des Regenfallrohres zur Wand, dieser sollte mindestens 2 cm betragen.

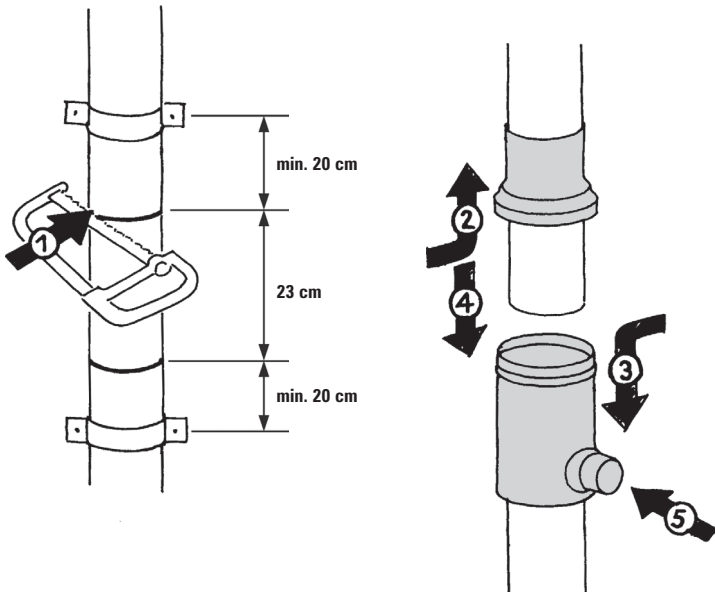

- In der gewünschten Einbauhöhe des Gartenregensammlers ein 23 cm langes Stück aus dem Regenfallrohr heraussägen. ①

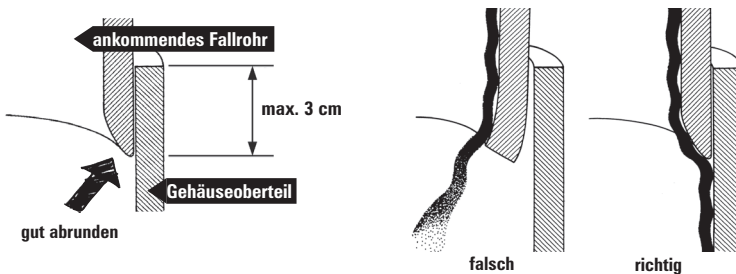

Wichtig: Besonders am oberen Schnitt ist die innere Kante des von oben kommenden Fallrohres gut abzurunden, damit das Wasser am Übergang problemfrei fließen kann. Gegebenenfalls ist das Fallrohrende durch Bördeln zu weiten.

Bei richtiger Montage sollte das Regenfallrohr höchstens 3 cm in das Gehäuseoberteil hineinragen.

- Achten Sie beim Aussägen des Regenfallrohres auf die Einbauhöhe des Garten-Regensammlers gegenüber der Regentonne.

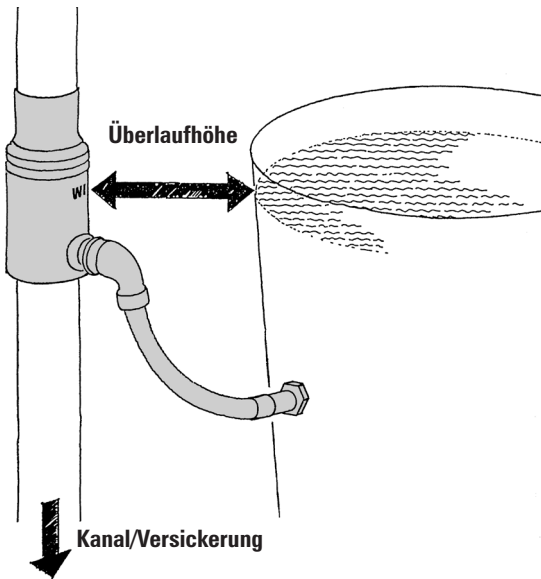

Automatische Entwässerungssicherheit: Die Überlaufmarkierung am Gehäuseoberteil (= WISY-Schriftzug) muss sich in Höhe des gewünschten, maximalen Wasserspiegels der Regentonne befinden. Dadurch wird bei gefüllter Tonne überschüssiges Wasser in den Kanal oder zur Versickerung geleitet.

- Die beiden abgeschnittenen Rohrenden ① etwa 20 cm oberhalb und unterhalb des Garten-Regensammlers mit Rohrschellen an der Hauswand befestigen.
- Das Gehäuseoberteil über das von oben ankommende Fallrohr nach oben schieben. ②
- Jetzt den Gehäuseoberteil in das nach unten führende Fallrohr einsetzen. ③
- Das Oberteil herunterschieben und damit das Gehäuse verschließen. ④
- Anschlüsse an die Regentonne herstellen. ⑤

! Um Regentonnen frostfest zu machen, sollte im Winter der Zulauf zur Regentonne im GRS mittels Blindeinsatz (siehe Zubehör) abgesperrt werden.

Zubehör

Filtereinsatz, Maschenweite 0,44 mm

Der Filtereinsatz wird einfach in das Basisgerät eingesetzt.

Durch den Filtereinsatz wird das Dachablaufwasser von Verunreinigungen größer als 0,44 mm gereinigt. Die Regentonne erhält somit nur noch gefiltertes Wasser.

Die einzigartige WISY-Konstruktion trennt den Schmutz vom Wasser ab und spült ihn automatisch in den Kanal.

Dank des patentierten Filterprinzips ist der Filtereinsatz wartungsarm, jedoch nicht gänzlich wartungsfrei. Er bedarf bei starker Verschmutzung der Dachflächen kürzerer Reinigungsintervalle (in der Spülmaschine oder mit Bürste und Spülmittel).

Zum nachträglichen Einbau und zur Inspektion und Wartung des Filtereinsatzes wird das Gehäuseoberteil nach oben geschoben und der Gehäusestopf herausgenommen. Der Filtereinsatz kann dann problemlos eingesetzt bzw. entnommen werden.

Art.-Nr. 15801 (Passt in alle Nennweiten)

Blindeinsatz

Bei Einsetzen des Blindeinsatzes wird die Zuleitung des Regenwassers zur Regentonne unterbunden. Das Wasser fließt dann vollständig in den Kanal oder zur Versickerung.

Der Blindeinsatz wird anstelle des Filtereinsatzes eingesetzt.

Art.-Nr. 15802 (Passt in alle Nennweiten)

Regentonnen-Anschlußschlauch

Verbindet Garten-Regensammler mit Regentonne, UV-beständiger Kunststoff-Spiralschlauch, 32 cm lang, mit Spannring.

Art.-Nr. 15803

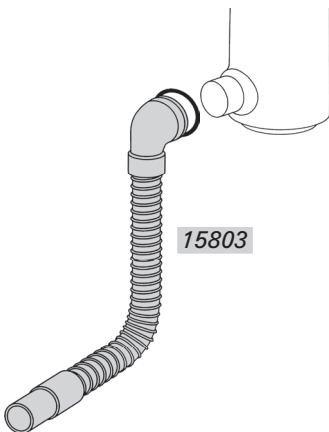
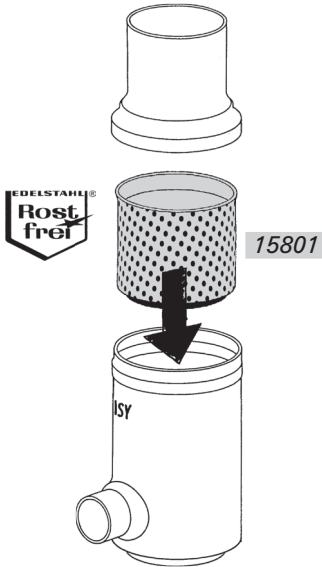

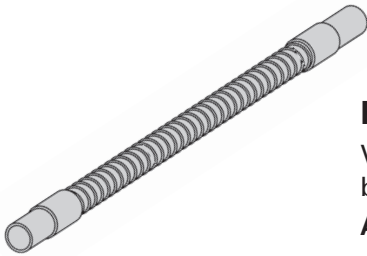

15804

Regentonnen-Verbindungsschlauch

Verbindet zwei Regentonnen miteinander, UV-beständiger Kunststoff-Spiralschlauch, 42 cm lang.

Art.-Nr. 15804



15805



15806

Regentonnen-Behälterverschraubung

Zum direkten Schlauchanschluß.

gerade **Art.-Nr. 15805**

90° gewinkelt **Art.-Nr. 15806**

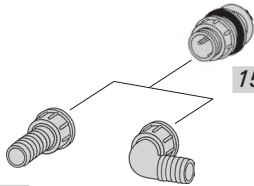

15808

15809

15810

Regentonnen-Behälterverschraubung, 1 1/4"

Für dickwandige Behälter.

Zum Anschluß von geradem oder gewinkelttem Stutzen.

Art.-Nr. 15808

Stutzen, 1 1/4"

Für Regentonnen-Behälterverschraubung 15808.

gerade **Art.-Nr. 15809**

90° gewinkelt **Art.-Nr. 15810**



15807

Schlauchkupplung

Zum Verbinden zweier Schläuche.

Art.-Nr. 15807

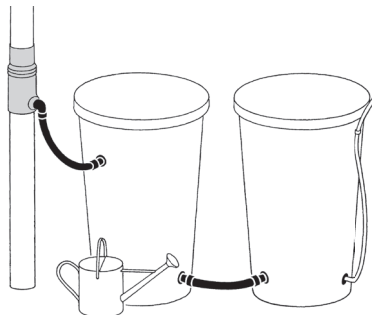

Anwendungsbeispiel

Hinweise zur Regenwasserversickerung

Bei geeigneten Bodenverhältnissen wird eine Versickerung des überschüssigen Wassers oder die Einleitung in einen Teich o.ä. empfohlen. Die geeignete Methode hierfür ist je nach Geländeverhältnissen, Durchlässigkeit des Bodens und Grundwasserstand individuell zu auszuwählen.

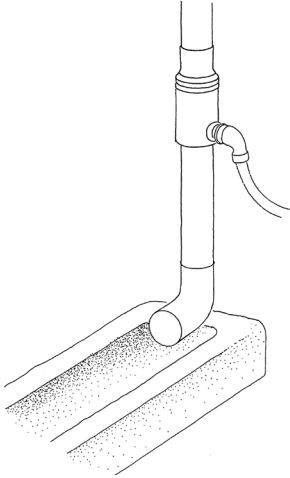

Das hier gezeigte Beispiel zeigt eine Möglichkeit, überschüssiges Wasser mit handelsüblichen Bauteilen zur Versickerung zu leiten. Hierbei ist darauf zu achten, daß das Wasser in ausreichender Entfernung von der Hauswand unbedenklich versickern kann.

Instruction



for installation of the Garden Rainwater Collector (GRS)

- *With or without filtering*
- *Accessories*

Function and application

The WISY-Garden Rainwater Collector is designed for the installation in round vertical rainwater downpipes at high quality construction. There it collects the rainwater from the roof and feeds it to the rainwater barrel. Additionally it functions as the security overflow of the barrel.

For the elimination of all kinds of debris in front of the barrel the GRS can be equipped with a self-cleaning filter-insert of 0.44 mm (see accessories).

All WISY-GRS are made of stainless-steel in all parts. They are available for all nominal sizes of standard rainwater downpipes:

- for metal downpipes: DN 76, DN 80, DN 87, DN 100,
- for plastic downpipes: DN 70 with external diameter \varnothing 75 mm (2,95 inch),
DN 100 with external diameter \varnothing 110 mm (4,33 inch)

Adaptions for UK- an US-sizes or others are available by request.

What is what?

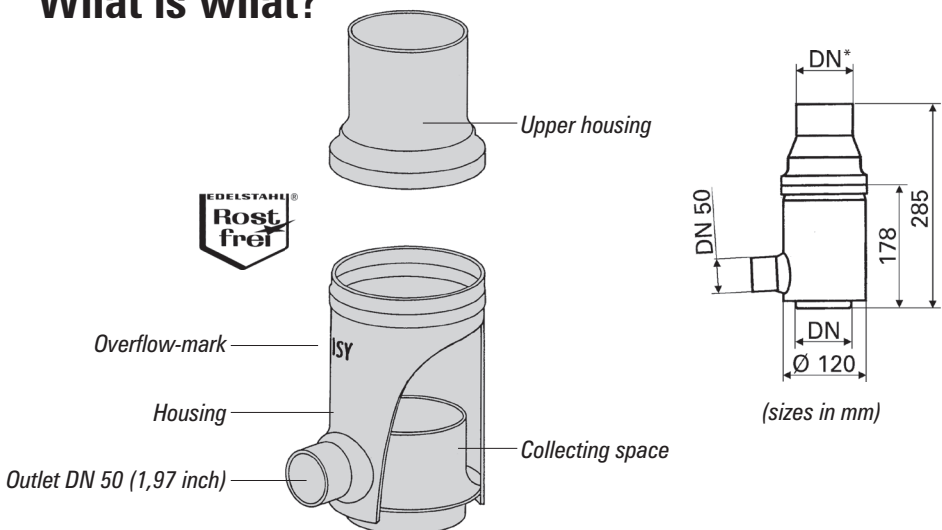

*) DN = (Diameter Nominal), Nominal, internal diameter of a pipe (mm)

Simple and easy installation

- Check the distance between the downpipe and the wall. The distance should not be less than 2 cm (0,79 inch).

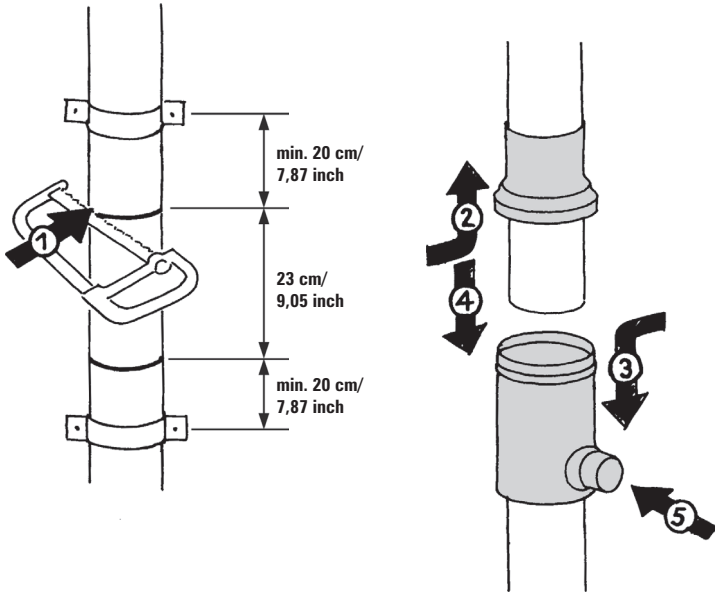

- In the desired installation height of the GRS cut out a section of 23 cm (9,05 inch) of the downpipe (use appropriate saw blade). ①

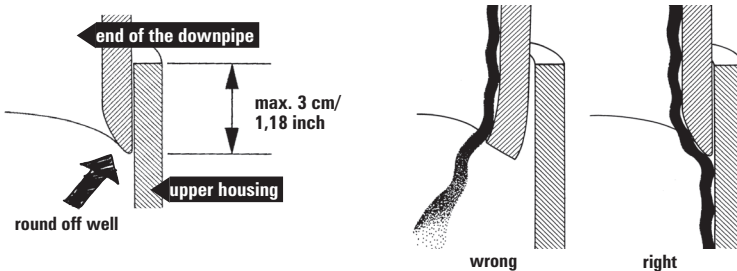

Important: Especially at the uppermost cut the inner edge of the downpipe's end must be rounded well with a file so the water can flow unobstructed onto the inner side of the upper housing. If necessary the end of the downpipe must be widened by flanging.

If well installed the uppermost end of the downpipe is inserted into the GRS max. 3 cm (1,18 inch).

- Concerning the removal of the 23 cm-section (9,05 inch) of the downpipe pay attention to the installation height of the GRS according to the rain barrel.

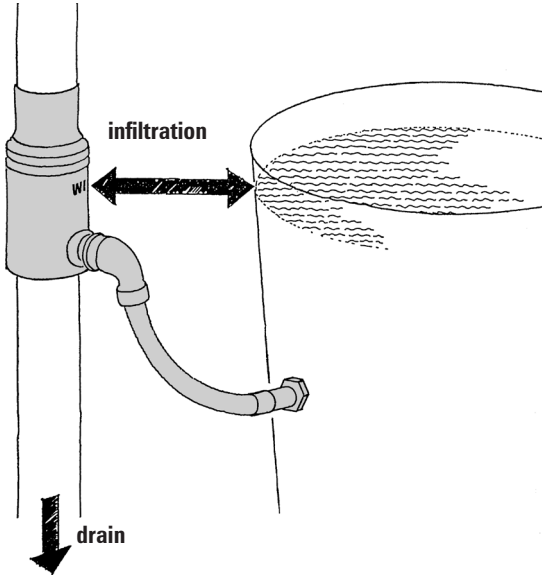

Integrated security overflow: the overflow-mark on the GRS-housing (= WISY-sign) has to be levelled on the desired height of the maximum water level of the barrel. Thus the excess rainwater will automatically be diverted to the infiltration or drain.

- Fix both cut ends of the downpipe ① about 20 cm (7,87 inch) above and below the garden collector with pipe-clips to the wall.
- Slip the upper housing over the upper end of the downpipe. ②
- Now install the GRS-housing onto the lower end of the downpipe. ③
- Slide the upper housing down to connect with the GRS-housing. ④
- Connect the GRS-outlet to the rainwater barrel. ⑤

! To winterize the rain barrel you should block its waterfeed inside the GRS with the blind insert (see accessories).

Accessories

Filter insert, mesh size 0,44 mm

The self-cleaning filter insert can be easily placed into the basic GRS.

Passing through the vertical filter insert the rainwater from the roof will be cleaned in the GRS from debris > 0,44 mm. The barrel only receives filtered rainwater.

The unique WISY-construction will cause the dirt to be washed away with a little amount of water automatically to the infiltration or to the drain.

Because of the patented self-cleaning filter-principle the filter insert is of a very low maintenance, but not free of maintenance. In the case of lots of pollution on the roof more cleaning is demanded (dishwasher or brush and detergent).

For placing the filter insert into the GRS or for cleaning it slip the upper housing up and take the insert out of the housing. When cleaned replace it in the same way.

Art. No 15801 (fits for all sizes of GRS)

Blind insert

The blind insert of stainless-steel stops the rainwater flowing from the GRS into the barrel. If you place the blind insert into the GRS-housing the rainwater will be diverted completely to the infiltration or to the drain.

The blind insert can easily be placed into the housing in the same way as the filter insert. If the GRS is equipped with a filter insert the blind insert will substitute it.

Art. No 15802 (fits for all sizes of GRS)

Connecting hose to the rain barrel

For connecting the GRS-outlet directly to a rainwater barrel. UV resistant, plastic spiral hose, total length 42 cm (16.5 inch) with tension ring.

Art. No 15803

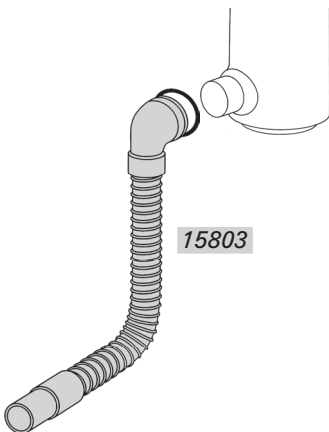
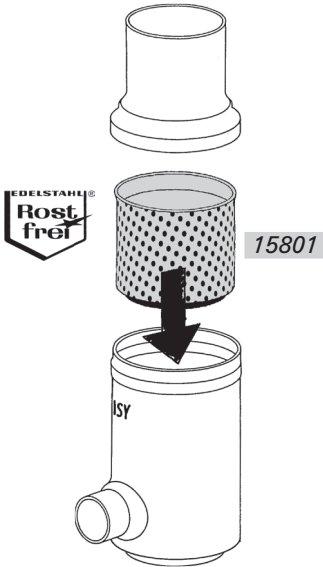

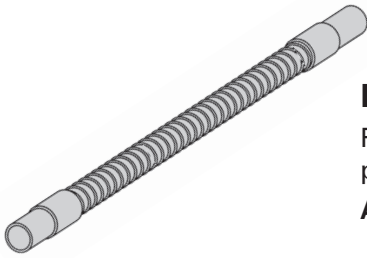

15804

Link hose for several barrels

For joining one water barrel to another, UV resistant plastic spiral hose, total length 42 cm (16.5 inch).

Art. No 15804



15805



15806

Tank connectors

For the direct connection of hoses at barrels.

Straight version **Art. No 15805**

90 ° version **Art. No 15806**

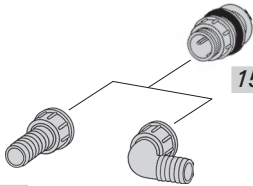

15809

15810

15808

Tank connector, 1 1/4"

For thick-walled barrels.

For connection of straight or angled connectors.

Art. No 15808

Connectores, 1 1/4"

For tank connector 15808.

Straight version **Art. No 15809**

90 ° version **Art. No 15810**



15807

Hose coupling

For connecting two hoses.

Art. No 15807

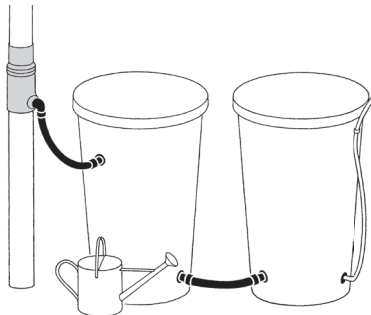

Example in practice

Remarks on the rainwater infiltration

In case of an appropriate soil it is recommended to infiltrate the surplus of water into the underground or to evaporate it by a pond instead of diverting it to the public drain. For guarding the underground the water should be infiltrated through the surface if possible. The best practice of infiltration has to be chosen individually by the characteristics of the terrain, the amount of water, the permeability of the soil and by the groundwater regime.

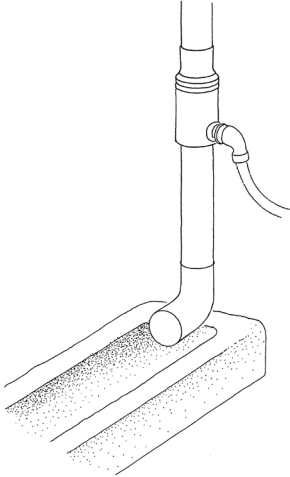

The example shown here demonstrates a possibility to divert the excess water to a surface infiltration with commercial components. Important: the water should be infiltrated a secure distance from buildings.

Introduction



pour l'installation du collecteur d'eaux pluviales dans le jardin (GRS)

- Avec ou sans filtre fin
- Accessoires

Secteur d'opération et fonctionnement

Le collecteur d'eaux pluviales est construit pour être monté sur la descente d'eaux pluviales. Il y collecte l'eau qui s'écoule du toit et la dirige vers le tonneau de stockage d'eau de pluie. En même temps, il assure la fonction de trop plein des tonneaux de stockage d'eau de pluie.

Il est possible d'insérer un filtre fin avec une largeur de mailles de 0,44 mm (voir: accessoires) dans le GRS pour séparer les impuretés avant l'entrée vers le tonneau d'eau de pluie.

Les collecteurs d'eaux pluviales WISY sont entièrement fabriqués en acier inoxydable résistant au gel. Ils sont disponibles dans les largeurs nominales des tuyaux de descente d'eaux pluviales (en acier ou en matière plastique).

- pour les tuyaux de descente d'eaux pluviales en acier: **DN 76, 80, 87, 100,**
- pour les tuyaux de descente d'eaux pluviales en matière plastique : **DN 70 (diamètre extérieur 76 mm) et DN 100 (diamètre extérieur 110 mm).**

Composants

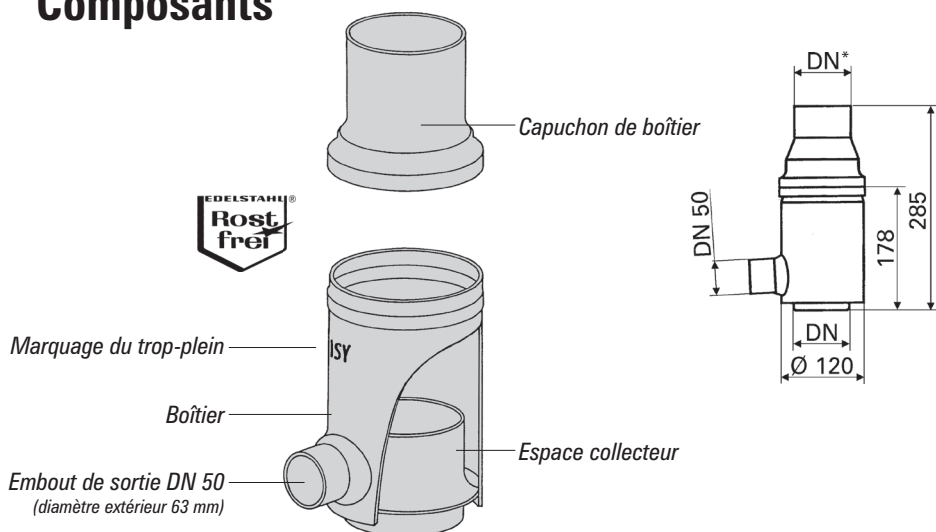

*DN – diamètre nominal, abréviation pour la largeur nominale = environ diamètre intérieur d'un tuyau (mm)

Installation

- Contrôler la distance entre le tuyau de descente des eaux pluviales et le mur. Cette distance doit être au minimum de 2 cm.

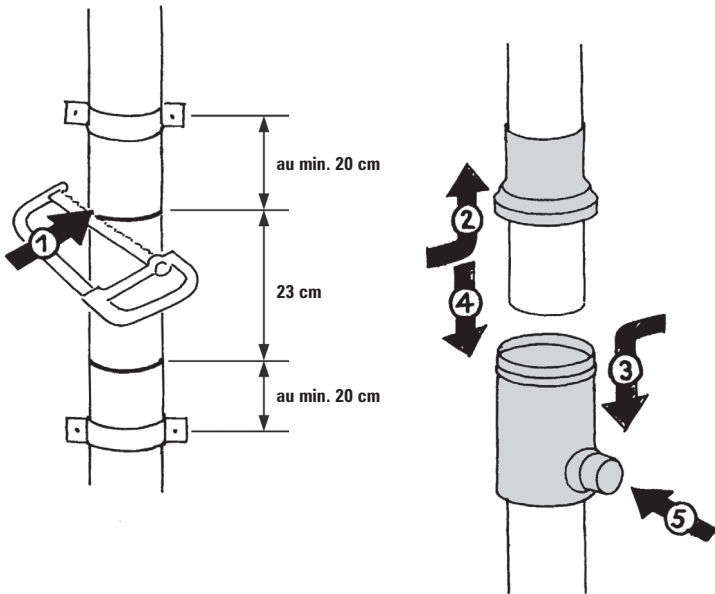

- Scier un morceau de 23 cm du tuyau de descente des eaux pluviales à la hauteur désirée de l'installation du collecteur. ①

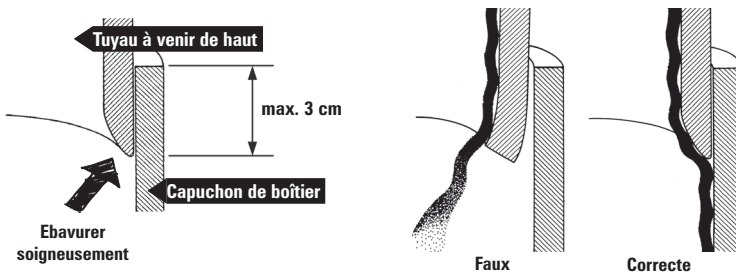

Important: Sur la coupe supérieure du tuyau de descente d'eaux pluviales, l'arrête intérieure doit être ébavurée soigneusement pour que l'eau puisse s'écouler librement au passage. Si nécessaire, élargir le bout du tuyau à l'aide du sertissage.

Si l'installation est correcte, le tuyau de descente doit dépasser au maximum de 3 cm sur le capuchon de boîtier.

- Au moment de scier la partie basse du tuyau de descente d'eaux pluviales, il faut prendre en compte la hauteur du collecteur d'eaux pluviales (GRS) par rapport au tonneau d'eau de pluie.

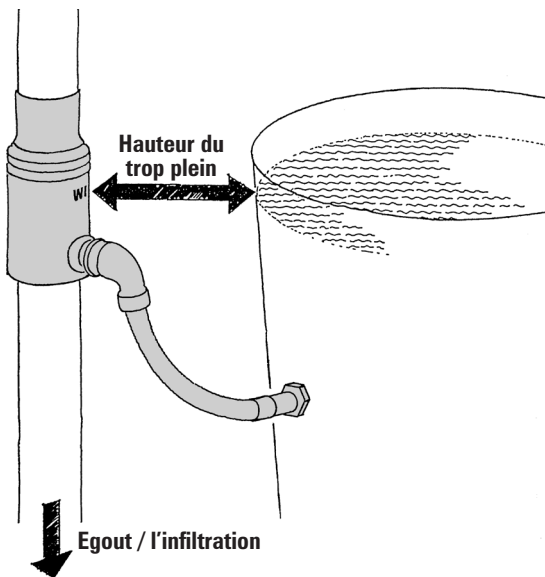

Sécurité d'écoulement automatique : Le marquage du trop plein sur le boîtier (= l'écriture de WISY) doit être à la même hauteur que le niveau maximal d'eau désiré dans le tonneau de récupération d'eau de pluie, pour diriger l'eau excédentaire vers l'égout ou l'infiltration, au cas où le tonneau d'eau de pluie serait rempli.

- Fixer au mur les tuyaux de descente d'eaux pluviales ① avec des brides, à peu près de 20 cm au-dessus et au-dessous du collecteur d'eaux pluviales.
- Emboîter le capuchon de boîtier sur la partie haute du tuyau de descente d'eaux pluviales ②
- Insérer le boîtier sur la partie basse du tuyau de descente d'eaux pluviales ③
- Tirer vers le bas le capuchon de boîtier pour fermer le boîtier ④
- Raccorder le tonneau de récupération d'eau de pluie ⑤

! Il est recommandé de faire cesser l'arrivée de l'eau pluviale dans le tonneau de récupération d'eau de pluie à l'aide d'un joint plein (voir accessoires) pour s'assurer que le tonneau de récupération d'eau de pluie est résistant au gel.

Accessoires

Filtere, largeur des mailles du tamis filtrant 0,44 mm

Insérer directement le filtre dans le modèle de base GRS.

Cela permet de séparer les impuretés plus grandes que 0,44 mm contenues dans l'eau s'écoulant du toit. Seule l'eau propre est dirigée dans le tonneau d'eau de pluie.

La technologie exceptionnelle de WISY sépare les impuretés de l'eau et les dirige automatiquement vers l'égout ou l'infiltration.

Grâce à son système filtrant breveté, il n'est pas nécessaire d'entretenir souvent le filtre.

Si les surfaces des toits sont très sales, il sera toutefois nécessaire de le nettoyer plus souvent (dans le lave-vaisselle ou avec une brosse et du produit vaisselle).

Pour l'insertion ultérieure d'un filtre et pour son entretien, il suffit de pousser le capuchon de boîtier vers le haut et de retirer le boîtier. Ensuite on peut installer et enlever facilement le filtre.

Art.-No. 15801 (convient à toutes largeurs nominales)

Joint plein

Avec le joint plein en acier inoxydable, il est possible de faire cesser l'arrivée de l'eau pluviale dans le tonneau d'eau de pluie, l'eau s'écoule alors complètement et directement vers l'égout ou l'infiltration.

Le joint plein est installé à la place du filtre.

Art.-No. 15802 (convient à toutes largeurs nominales)

Flexible de raccordement au tonneau

Raccorde le collecteur d'eaux pluviales (GRS) avec le tonneau. Flexible en matière plastique résistant aux UV, à spires, longueur 42 cm, avec collier de serrage.

Art.-No. 15803

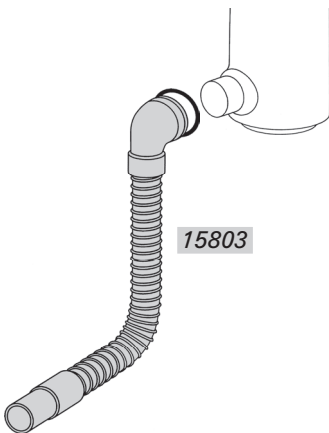
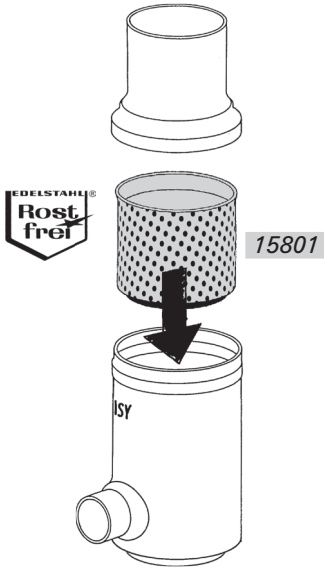

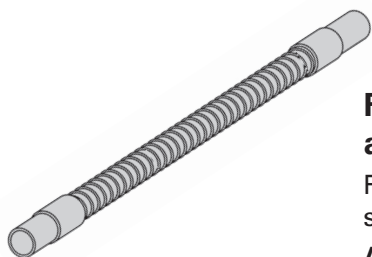

15804

Flexible de raccordement au tonneau de collecte

Raccorde deux tonneaux. Flexible en matière plastique résistante aux UV, à spires, longueur 42 cm.

Art.-No. 15804



15805



15806

Fixation de réservoir des tonneaux d'eau de pluie

Pour le raccordement direct avec le flexible.

Droit Art.-No. 15805

A coude de 90° Art.-No. 15806

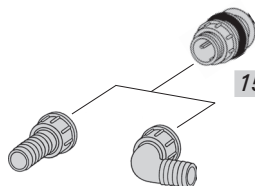

15808

15809

15810

Fixation de réservoir des tonneaux d'eau de pluie, 1 1/4"

Convient à un réservoir à paroi épaisse. Pour le raccordement avec des embouts droits ou coudeés.

Art.-No. 15808

Embouts, 1 1/4"

Pour la fixation du réservoir des tonneaux d'eau de pluie 15808.

Droit Art.-No. 15809

A coude de 90° Art.-No. 15810



15807

Accouplement de flexibles

Pour le raccordement de deux flexibles.

Art.-No. 15807

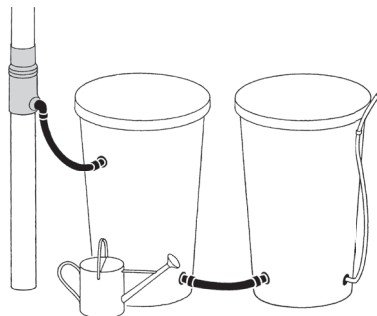

Exemple d'utilisation

Remarque pour l'infiltration de l'eau pluviale

Si la nature du sol est favorable, il est recommandé d'infiltrer l'eau résiduelle ou de la déverser dans un lac ou une autre retenue d'eau. Il faut choisir la méthode adéquate au cas par cas selon les caractéristiques du terrain, la perméabilité du sol et le niveau de la nappe phréatique. Pour infiltrer sans risque, respectez les règlements applicables en France.

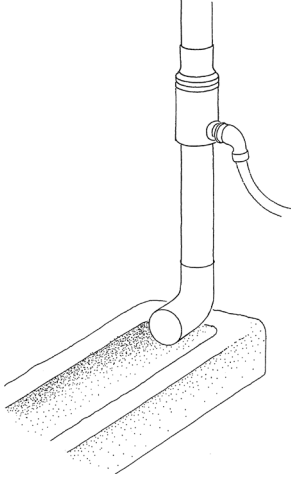

L'exemple mentionné ici montre la possibilité d'infiltrer l'eau résiduelle à l'aide des pièces usuelles. Il faut tenir compte du fait que l'eau peut infiltrer sans risque à une distance suffisante du mur de la maison.



WISY AG Haustechniksysteme, Filtertechnik

D-63699 Kefenrod, Oberdorfstraße 26

Telefon +49 (0) 60 54-91 21-0, Fax +49 (0) 60 54-91 21-29

Internet: www.wisy.de, E-Mail: info@wisy.de

Technische Änderungen vorbehalten
Technical changes reserved
Sous réserve de modifications techniques

21000DEF-12 / 20090720